

# BÀI THỰC HÀNH WINDOWS

## Bài 1.

1. Khởi động máy tính.
2. Tìm tập tin Typing.exe trên ổ đĩa R. Mở tập tin vừa tìm được và thực hành gõ bàn phím bằng 10 ngón.
3. Tìm tập tin và tạo các shortcut của tập tin tìm được trên màn hình desktop:
  - Shortcut Soan thao Van Ban tham chiếu đến chương trình Winword.exe trong thư mục Program Files trên ổ đĩa C.
  - Shortcut Ban Phím tham chiếu đến chương trình Typing.exe trên ổ đĩa R.
  - Shortcut Máy Tính tham chiếu đến chương trình Calc.exe.
  - Shortcut Vẽ Hình tham chiếu đến chương trình MsPaint.exe.
4. Đóng tất cả các cửa sổ đang mở.
5. Đổi tên các shortcut sau:
  - Shortcut Máy Tính thành Calculator.
  - Shortcut Vẽ Hình thành Draw Tool.
6. Xóa các shortcut: Soan thao Van Ban, Ban Phím.
7. Bật chức năng tự động sắp xếp các shortcut (HD: right click vào vùng trống trên Desktop, chọn Arrange Icon, đánh dấu vào Auto Arrange). Quan sát. Thử di chuyển một shortcut.
8. Tắt chức năng tự động sắp xếp các shortcut. Di chuyển shortcut Draw Tool nằm trước shortcut Calculator.
9. Bố trí các shortcut theo sở thích riêng của bạn.
10. Thực thi các chương trình sau:
  - MS Word.
  - MS Excel.
  - Paint (HD: Start→Programs→Accessories→Paint)
11. Chọn cửa sổ hiện hành lần lượt là: MS Excel, MS Word, Paint. (HD: nhấn Alt+Tab hoặc click vào biểu tượng MS Excel trên thanh Taskbar).
12. Lần lượt cực tiểu (Minimize) các cửa sổ đang mở.
13. Lần lượt khôi phục kích thước cửa sổ (HD: right click vào nút đại diện cho cửa sổ nằm trên thanh Taskbar, chọn Restore).
14. Di chuyển các cửa sổ sao cho phù hợp với ý bạn.
15. Thay đổi kích thước các cửa sổ sao cho phù hợp với ý bạn.
16. Sắp xếp các cửa sổ đang mở (HD: right click vào vùng trống trên thanh Taskbar).
  - Cascade Windows, nhận xét.
  - Tile Windows Horizontally, nhận xét.
  - Tile Windows Vertically, nhận xét.
  - Minimize All Windows, nhận xét.
17. Sử dụng Task Manager đóng ứng dụng Microsoft Word (HD: Nhấn tổ hợp phím Ctrl+Alt+Del, chọn Task Manager, chọn thẻ Applications, click chọn Microsoft Word, nhấn nút End Task, đóng Task Manager).
18. Mở Control Panel và thực hiện các chức năng sau:
  - Hiệu chỉnh Date/Time

- Đổi ngày thành 12/31/2003.
- Đổi giờ thành 12:30 AM.
- Đổi ngày/giờ theo đúng với ngày/giờ hiện tại.
- Hiệu chỉnh Display
  - Chọn Background là Windows XP. (HD: mở Display, chọn thẻ Background, chọn Windows XP)
  - Chọn Screen Saver là Marquee, đặt thời gian chờ (Wait) 5 phút.
  - Thiết lập độ phân giải là 1024x768 và Medium (16 bit).
- Hiệu chỉnh Mouse
  - Tốc độ trung bình cho Double click.
  - Hiệu chỉnh con trỏ chuột có hình khủng long (Dinosaur). HD: double click vào biểu tượng Mouse trong control panel, chọn thẻ Pointer, trong ô Scheme chọn Dinosaur.
- Hiệu chỉnh Regional settings:
  - Decimal symbol là dấu chấm.
  - Digit grouping symbol là dấu phẩy.
  - List separator là dấu phẩy.
  - Short date format: dd/mm/yyyy
  - Currency symbol: VNĐ

19. Tìm tập tin dạng \*.doc có kích thước lớn nhất trong ổ đĩa C, chép vào My Document.

20. Khởi động lại máy tính.

## Bài 2.

1. Tìm các tập tin sau và tạo shortcut trên desktop:

- CALC.EXE → Calculator
- TYPING.EXE → Typing Keyboard

2. Tìm và mở các tập tin

- NOTEPAD.EXE
- MSPAINT.EXE

3. Mở Windows Explorer. Thiết lập các tùy chọn sau:

- Bật khung cây thư mục (tree pane).
- Bật chế độ hiển thị tập tin/thư mục ẩn.
- Bật chế độ hiển thị phân mở rộng tập tin.
- Hiển thị khung phải dạng Details.

4. Tạo cây thư mục như hình vẽ:

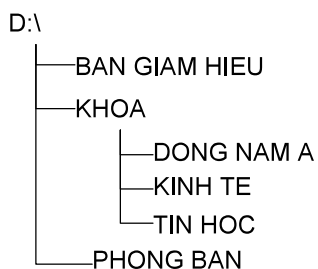

5. Tìm các tập tin dạng \*.BMP trên đĩa C, sắp xếp kết quả theo kích thước giảm dần và chép 5 tập tin có kích thước lớn nhất sang thư mục PHONG BAN.
6. Dùng Paint tạo tập tin trong thư mục DONG NAM A với tên là AMDUONG.BMP với nội dung sau:

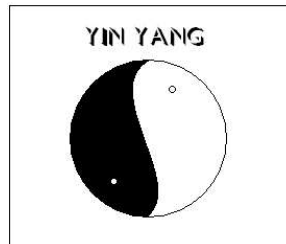

7. Chép tập tin AMDUONG.BMP sang thư mục KHOA.
8. Đổi tên tập tin AMDUONG.BMP trong thư mục KHOA thành AD.BMP.
9. Chép tập tin AD.BMP sang thư mục KINH TE.
10. Dời tập tin AMDUONG.BMP trong thư mục trong DONG NAM A sang thư mục KINH TE.
11. Sử dụng phím Print Screen và chương trình Paint để ghi lại hình ảnh của shortcut Calculator trên desktop lưu thành tập tin MayTinh.bmp đặt vào thư mục TINHOC.
12. Chép tập tin MayTinh.bmp vào thư mục KINH TE.
13. Đổi tên tập tin MayTinh.bmp trong thư mục KINH TE thành MT.bmp.
14. Nén tất cả tập tin trong thư mục KINH TE thành tập tin NEN.ZIP đặt trong thư mục KHOA.
15. Xem cách hiển thị các tập tin và thư mục trong khung bên phải của Explorer theo dạng List, Details.
16. Thiết lập thuộc tính ẩn và chỉ đọc cho tất cả tập tin trong thư mục KINH TE.
17. Click menu Tools, chọn Folder options, chọn thẻ View, trong mục Hidden files and folders:
  - Chọn mục Show hidden files and folders, nhấn Apply, nhận xét;
  - Chọn mục Do not show hidden files and folders, nhấn Apply, nhận xét.
  - Tắt chức năng Hide file extensions for known file type, nhấn Apply, nhận xét.
  - Bật chức năng Hide file extensions for known file type, nhấn Apply, nhận xét.
18. Tìm và khởi động chương trình Unikey.
  - Mở bảng điều khiển chương trình Unikey chọn bảng mã VNI Windows và kiểu gõ VNI hoặc TELEX.
  - Bật chức năng khởi động cùng Windows.
  - Đóng bảng điều khiển.
  - Bật/ Tắt chức năng gõ tiếng Việt.
19. Khởi động chương trình Microsoft Word.
  - Định dạng font chữ: VNI-Times
  - Nhập chuỗi văn bản: QUÊ HƯƠNG.
  - Định dạng font chữ: Arial. Mở menu của chương trình Unikey, chọn bảng mã Unicode.
  - Nhập thêm chuỗi văn bản: Quê hương là chùm khế ngọt.
  - Lưu văn bản vừa nhập thành tập tin QUEHUONG.DOC và thư mục PHONG BAN.
20. Xóa cây thư mục vừa tạo.
21. Trong menu Start→Programs tạo folder My Applications
22. Tìm các tập tin sau và tạo shortcut trong folder My Applications:
  - UNIKEY.EXE→ Bỏ gõ tiếng Việt

- NOTEPAD.EXE → Soan thao
- SOL.EXE → Solitaire

**23.** Tạo cây thư mục như hình vẽ:

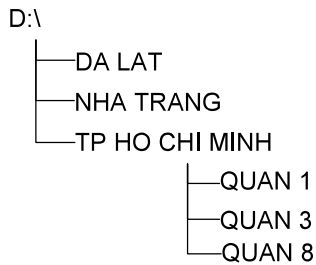

**24.** Dùng Paint tạo tập tin trong thư mục DA LAT với tên là CAYTHONG.BMP như sau:



**25.** Chép tập tin CAYTHONG.BMP sang thư mục NHA TRANG

**26.** Đổi tên tập tin CAYTHONG.BMP trong thư mục DA LAT thành PINE-TREE.BMP

**27.** Mở tập tin CAYTHONG.BMP, lưu với tên mới RUNG THONG.BMP đặt trong thư mục DA LAT và hiệu chỉnh lại như sau:



**28.** Dời tập tin PINE-TREE.BMP trong thư mục trong DA LAT sang thư mục NHA TRANG.

**29.** Nén tất cả các tập tin trong thư mục NHA TRANG thành tập tin GOTHONG.ZIP đặt trong thư mục TP.HO CHI MINH.

**30.** Giải nén tập tin PINE-TREE.BMP trong tập tin nén GOTHONG.ZIP vào thư mục QUAN 3.

**31.** Giải nén 2 tập tin PINE-TREE.BMP và CAYTHONG.BMP trong tập tin nén GOTHONG.ZIP vào thư mục QUAN 1.

**32.** Đặt thuộc tính ẩn và chỉ đọc cho tất cả các tập tin trong thư mục QUAN 1.

**33.** Xóa cây thư mục vừa tạo.

### **Bài 3.**

**1.** Tạo cây thư mục sau trên ổ đĩa D, với MSSV là mã số sinh viên, HOTEN là họ tên không gõ dấu tiếng Việt, SOMAY là số thứ tự máy bạn đang thực tập.

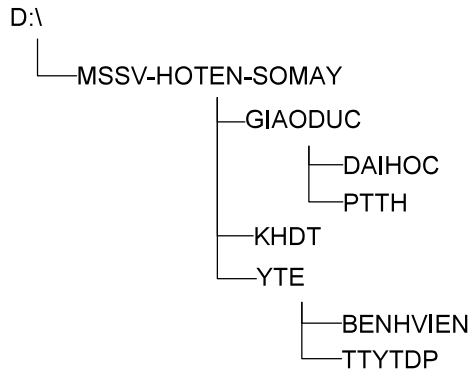

2. Dùng Paint tạo tập tin chuthapdo.bmp lưu vào trong thư mục BENHVIEN với nội dung sau:



3. Chép tập tin chuthapdo.bmp sang thư mục YTE.
4. Đổi tên tập tin chuthapdo.bmp trong thư mục YTE thành tập tin ctd.bmp.
5. Đặt thuộc tính chỉ đọc cho tập tin ctd.bmp trong thư mục YTE.
6. Chép tập tin chuthapdo.bmp trong thư mục BENHVIEN sang thư mục YTE.
7. Nén tất cả các tập tin trong thư mục YTE thành tập tin YT.ZIP đặt vào thư mục KHDT.
8. Chép các thư mục con của thư mục YTE sang thư mục KHDT.
9. Giải nén 2 tập tin trong tập tin nén YT.ZIP vào thư mục MSSV-HOTEN-SOMAY.
10. Đặt thuộc tính ẩn cho các tập tin trong thư mục MSSV-HOTEN-SOMAY.
11. Xóa cây thư mục trên ổ đĩa D.
12. Tạo cây thư mục sau trên ổ đĩa D.

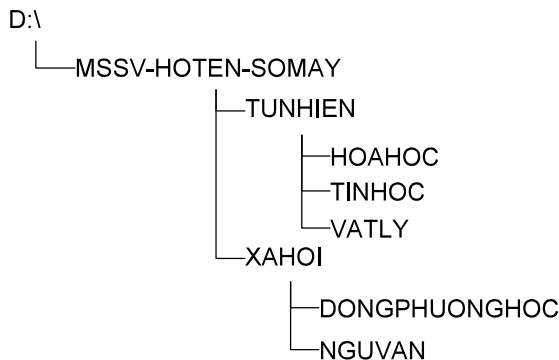

13. Tìm và chép tập tin Bliss.BMP vào thư mục NGUVAN.
14. Sao chép tập tin Bliss.BMP sang thư mục XAHOI.
15. Đổi tên tập tin Bliss.BMP trong thư mục NGUVAN thành tên mới PhongCanh.BMP.
16. Dời tập tin PhongCanh.BMP sang thư mục XAHOI.
17. Nén tất cả các tập tin trong thư mục XAHOI thành tập tin Hinh.ZIP đặt trong thư mục MSSV-HOTEN-SOMAY.
18. Giải nén tập tin PhongCanh.BMP trong tập tin nén Hinh.ZIP vào thư mục TUNHIEN.
19. Thiết lập thuộc tính chỉ đọc cho tập tin Hinh.ZIP.
20. Thiết lập thuộc tính ẩn cho tập tin PhongCanh.BMP trong thư mục TUNHIEN.